



GYMKHANA 2019.GADA 3.POSMS un "DRIFT GAMES 2019" 26 oktobris, BIŽERNIEKI NOLIKUMS

1. GYMKHANA- VISPĀRĪGIE NOTEIKUMI

- 1.1. Gymkhana, jeb auto slaloms ir autosporta paveids, kurš notiek slēgtās trasēs, jeb speciāli ierīkotos laukumos. Braucējs dodas trasē, kur tam ir jāveic tiesnešu noteikta trases šķēršļu izbraukšana. Braukšanā tiek izmantoti tādi elementi kā: čūska, vārti, 180, 360 vai vairāk grādu apgriezieni, braukšana atpakaļgaitā, stāv bremzes izmantošana, mucu apbraukšana u.c.
- 1.2. Uzvarētājs Gymkhanā ir tas, kurš distanci ir veicis visātrāk un precīzāk, nenogāžot šķēršļus (konusus) u.c. trases norobežojošos šķēršļus, un izbraucot visu trases konfigurāciju.
- 1.3. Gymkhana disciplīnā var piedalīties ar visu veidu piedziņu automašīnām, Gymkhana dalībnieks var startēt gan ar sportam sagatavotu automašīnu, gan ar ielas automašīnu.
- 1.4. Automašīnas Gymkhanā tiks iedalītas 4 ieskautes klasēs.
- 1.5. Par šajā nolikumā neatspoguļotiem jautājumiem lēmumu pieņem:
 - Gymkhana organizators, ja lēmums tiek pieņemts Gymkhana norises laikā;
 - LAF Drifta komisija, ja lēmums tiek pieņemts citā laikā;
- 1.6. Papildus izmaiņas tiek paziņotas dalībniekiem Gymkhana norises dienā uz informācijas dēļa, un oficiālajā Facebook- Gymkhanalv lapā
- 1.7. Licences maksa Gymkhana 2019
 - Vienreizējā licence 5 EUR sacensībās (ja nav DRIFTA gada licence)
- 1.8. Par nolikumā neatspoguļotiem noteikumiem vai pārkāpumiem, kas kavē Gymkhana gaitu, tiek izskatīts individuāli uz vietas, izskatīšanu un lēmuma pieņemšanu veic Gymkhana organizators.
- 1.9. Ieskautes klases braucieniem-
 - *GYMKHANA SLALOM STREET
 - *GYMKHANA SLALOM PRO
 - * GYMKHANA DRIFT
- 1.10. Dalības maksa 3.posms
 - ✓ 20 EUR viena klase
 - ✓ 30 EUR dalība abās klasēs

2. GYMKHANA RĪKOŠANA UN TIESĀŠANA

- 2.1. Gymkhana sacensības, saskaņā ar LAF Nacionālo Sporta kodeksu, šī Nolikuma ietvaros rīko attiecīgā posma/treniņu rīkotājs, sadarbībā ar LAF Drifta komisiju, balstoties uz iepriekš iesniegto sacensību kalendāra plānu.
- 2.2. Gymkhana trases karte tiek prezentēta dalībniekiem tikai sapulcē pirms pašas Gymkhana sākšanās, vidēji 15-20 min pirms sākuma, vai pirms sacensībām oficiālajās vietnēs
- 2.3. Dalībniekiem ir tiesības, pēc dalībnieku sapulces, visiem kopā izstaigāt trases konfigurāciju.
- 2.4. Ja nepieciešams pirms pirmā dalībnieka starta var tikt veikts viens demonstrācijas brauciens no organizatora puses.
- 2.5. Startu katrai automašīnai dod tiesnesis pie izbraukšanas no starta zonas, parādot dalībniekam zaļo karogu, obligāti jābūt uzzīmētai starta līnijai, kura norāda vietu, kurai pārbraucot pāri tiek uzsākta laika ņemšana.
- 2.6. Sacensībās/treniņos var notikt divu veida Gymkhana braucienu tipi, braucieni, kuros piedalās tikai viens braucējs, jeb individuālais starts un braucieni kurā piedalās divi braucēji, jeb pāru starts. Braucienu tips tiks noteikts balstoties uz reģistrējušos dalībnieku skaitu. 3.posmā Slalom ieskaitei notiks individuālais starts, bet Drifta ieskaitei paralēlais starts.
- 2.7. Pāru starts – braucēji treniņbraucienos sadalās pa pāriem rindas kārtībā. Tiek veikti 2 treniņbraucieni un nākamie 2 tiek veikti jau kā ieskaites braucieni, kurā tiek jau ņemts laiks. Balstoties uz abu braucienu labāko laiku, atbilstoši braucēju rezultātiem un klasēm, tiek izveidota pāru braucēju „Egle”, kur pirmais brauc pret pēdējo, otrais pret pirmspēdējo u.t.t. Rezultāti, kurš tiek tālāk pāru braukšanā tapāt tiek noteikti pēc principa $A=B(C*D)$. Pirms tam plānoti arī brīvie treniņbraucieni.
- 2.8. Gymkhana norises laikā nepietiekoša dalībnieku skaita gadījumā klases var tikt apvienotas vienā, par ko lemj organizators.
- 2.9. Dalībnieku rezultāti ir balstīti uz laiku kādā braucējs izbrauc trases konfigurāciju, un cik akurāti braucējs izbrauc konfigurāciju, katra braucēja gala rezultāts tiek aprēķināts pēc formulas
- 2.10. $A=B(C*D)$ Kur A nozīmē braucēja rezultātu, B reālo laiku kas pavadīts trasē, kuru fiksē starta/finiša tiesnesis, C soda sekunžu daudzumu, D pārkāpumu skaitu trasē, par ko tiek piešķirtas soda sekundes.
- 2.11. Soda sekundes, kas tiek piemērotas par iepriekš sacensībās atrunāties gadījumiem, ir 5 sek par katru individuālo pārkāpumu brauciena laikā.

3. GYMKHANA NORISE

- 3.1. Gymkhana notiek Biķernieku Spīdveja stadionā.
- 3.2. Gymkhana trase sevī ietver vismaz 3 šķēršļus, kuri jāapbrauc, vai pie kuriem jāpiebrauc, vai, kuriem jānobrauc garām.
- 3.3. Pirms Gymkhana atsevišķi sapulcē tiks pateikts, vai šķēršļus, piemēram, mucas, drīkst aizskart, vai soda punktus piešķir, ja tās tiek aizskartas.
- 3.4. Gymkhana automašīnu iedalījumu ieskaites grupās organizators nosaka balstoties uz reģistrācijas datiem.
- 3.5. Dokumentu pārbaude:

- Sacensību dalībnieku dokumentu pārbaude notiek saskaņā ar katra posma dienaskārtību sacensību sekretariātā.
 - Sacensību braucējam, dokumentu pārbaudes laikā sacensību sekretāram jāiesniedz parakstīta pieteikuma forma, jāsamaksā sacensību dalības maksa un jāuzrāda: derīga sportista gada licence, ja tāda ir, ja nē jānokārto uz vietas sacensību dienā vienreizējā licence; veselības apdrošināšanas polisi ar minimālo segumu 1500 EUR un norādi, kas atļauj nodarboties ar autosportu, var nokārtot arī uz vietas
 - Dalībnieks vai tā pieteicējs, reģistrējoties sacensībām, pilnībā uzņemas faktisku un juridisku atbildību par savu vadīto automašīnu un uzvedību trasē sacensību laikā, kā arī par bojājumiem vai kaitējumu nodarītu organizatora vai trešo personu mantai, veselībai vai dzīvībai.
- 3.6. Dalībnieku sapulces laiks un vieta: BKSB starta finiša ēka, un Gymkhana starts. Dalībniekam ierašanās uz dalībnieku sapulci ir obligāta. Dalībniekam, kurš nav ieradies uz sapulci nav tiesību rakstīt protestu par tiesnešu lēmumiem attiecīgajās sacensībās.
- 3.7. Riepu sildīšana uz vietas ir aizliegta (transportlīdzeklim riepu sildīšanas laikā lēnām jāvirzās uz priekšu). Riepu sildīšanas laikā kategoriski aizliegts citām personām jebkādā veidā turēt dalībnieka automašīnu. Riepu sildīšanas laikā aizliegts vēl kādai personai atrasties šajā zonā.
- 3.8. Dalībniekam, kura automašīna ir apstājusies trasē un bez palīdzības no malas nevar turpināt braucienu, jāpaliek sacensību automašīnā līdz brauciena pārtraukšanai.
- 3.9. Jebkāda palīdzība no malas trasē brauciena laikā ir aizliegta.
- 3.10. Dalībniekam aizliegts turpināt braucienu, ja automašīnas tehniskais stāvoklis apdraud braucēju vai sacensību drošību (tajā skaitā, ir būtiski traucēta redzamība caur vējstiklu un tml.). Lēmumu par atļauju piedalīties sacensības pieņem tiesnesis, konsultējoties ar atbildīgo pārstāvi par tehnisko drošību.
- 3.11. Pēc finiša līnijas šķērsošanas dalībniekam vienmērīgi jāsamazina braukšanas ātrums, neizraisot straujas kustības, izslīdēšanu vai sānslīdi. Dalībniekam jāievēro nobraukšanas shēmas norādījumi un kustības noteikumi dalībnieku parkā. Dalībnieku parkā braucēji nedrīkst pārvietoties ātrāk par 10km/h. Dalībnieki, par kuriem būs ziņojums par agresīvu vai bīstamu braukšanu dalībnieku parkā var tikt sodīti ar naudas sodu no 50,00 EUR līdz pat izslēgšanai no sacensībām. Šis sods nav apstrīdams.
- 3.12. Sacensības sākas ar dalībnieku dokumentu pārbaudi un/vai automašīnu tehnisko pārbaudi un beidzas pēc visvēlākā no sekojošiem laika limitiem:
- protestu iesniegšanas vai to izskatīšanas laika limita beigām;
 - noslēguma tehniskās pārbaudes beigām;
 - apbalvošanas beigām;
- 3.13. Par sacensību pārtraukšanu meteoroloģisko apstākļu vai drošības apsvērumu dēļ lemj sacensību organizators
- 3.14. Starta signāls skaitīsies brīdī kad starta cilvēks nomās ar karogu, virzienā no augšas uz leju.
- 3.15. Tiek noteikti 4 treniņbraucieni un 2 ieskaites braucieni katram dalībniekam, katrā ieskaites klasē
- 3.16. Dalībniekus pēc kvalifikācijas rezultātiem sarindo izslēgšanas braucienos eglē balstoties uz rezultātiem un nolikuma punktu nr.6. izslēgšanas braucieni notiek divos iebraucienos, katru reizi braucot no savas puses- vienam sportistam pret otru, var būt OMT iespēja tikai, ja pilnībā sakrīt abu braucēju brauciena rezultāts.
- 3.17. Izslēgšanas braucienos priekšroka izvēlēties braukšanas pusi/malu ir sportistam, kurš kvalifikācijā ir uzstādījis augstāku rezultātu.

- 3.18. Treniņbraucieni tiek veikti divi braucieni pēc kārtas, vienu pusi uzsākot startu no trases konfigurācijas labās puses un tad trases kreisās puses. Viena ieobrauciena laikā braucējs veic divus ieobraucienus, ja, protams, tehnisku iemeslu dēļ braucējs to nevar, tad braucējs ieobraucienus veic vēlāk.
- 3.19. Ja braucējam braucot Gymkhana konfigurāciju rezultātu iespaido pretinieka kļūda, nogāzta muca, pretinieka sagriešanās, izsists pilons, konkrētas braucējs, kurš šīs kļūdas nav veicis var pārbraukt savu ieskaites braucienus.

4. SACENSĪBU DALĪBNIEMI

- 4.1. Dalībnieks Gymkhana laikā nedrīkst atrasties alkohola, narkotiku vai citu apreibinošo vielu ietekmē. Par šī noteikuma pārkāpšanu ir paredzēts sods – dalībnieka izslēgšana no Gymkhana sacensībām un/vai treniņiem un licences zaudēšana atbilstoši LAF nacionālajā sporta kodeksa 10.nodaļai.
- 4.2. Dalībnieka veselības stāvoklis nedrīkst traucēt vadīt automašīnu.
- 4.3. Gymkhana dalībniekiem obligāti ir jānodrošina sava boksa vieta ar paklāju zem savas Gymkhana pieteiktās automašīnas. Paklājam jābūt lielākam par attiecīgo sporta automašīnu, minimālais 10 cm uz jebkuru no pusēm pārsniedzot attiecīgās automašīnas gabarītus. Paklāja materiāla, kuru novieto zem automašīnas, ir jābūt tādā, kuru neietekmē augsta temperatūra.
- 4.4. Sacensību dalībniekiem jābūt ar derīgu transportlīdzekļa vadītāja apliecību, bet, ja tās nav, vai nav sasniegtais vecums tās iegūšanai, ir nepieciešama atļauja no vecākiem par dalību Gymkhanā.

5. SACENSĪBU AUTOMAŠĪNAS, IESKAIŠU KLASES UN SPORTISTU EKIPĒJUMS

- 5.1. Gymkhana tiek iedalītas 3 ieskaites klasēs pēc pieteiktās automašīnas:
- STREET 2WD – ielas automašīnas ar priekšējo un aizmugurējo riteņu piedziņu.
 - STREET AWD – ielas automašīnas ar visu riteņu piedziņu.
 - SPORT – automašīnas, kuras neatbilst pārējām ieskaites klasēm.
- 5.2. Ar vienu automašīnu var piedalīties divi dalībnieki, bet katram dalībniekam ir jāmaksā pilna dalības maksa, ja abi braucēji satiekas pāru braucienā, tad dalību turpina dalībnieks, kurš uzstādīja augstāku rezultātu vērtējošajā treniņbraucienā.
- 5.3. Ar organizatora atļauju var mainīt pieteikto sacensību automašīnu pret rezerves automašīnu, tas ir, citu automašīnu, kas vairs nestartē.
- 5.4. Braucienus laikā dalībniekam nedrīkst būt atkailinātas rokas, kājas vai citas ķermeņa daļas, obligāti slēgti apavi un cimdi obligāti. Par šī punkta neievērošanu dalībnieks var tikt sodīts ar naudas sodu vai izslēgšanu no brauciena.
- 5.5. Kategoriski ir aizliegts startēt neilona sporta biksēs vai citos viegli uzliesmojoša auduma apģērbos vai treniņtērpos. Gymkhana laikā, sacensību tiesnesim ir tiesības likt pārgērbties, ja tas uzskata, ka apģērbs nav atbilstošs.
- 5.6. Gymkhana sacensību laikā dalībniekam jābūt piesprādzētam ar drošības jostām. Dalībniekam automašīnā ir jābūt aizsprādzētā autosportam paredzētā aizsargķiverē ar E marķējumu vai arī atbilstošu FIA 8856–2000 standartam homologāciju (FIA technical list N.25). Sodis par šī punkta neievērošanu ir dalībnieka izslēgšana no brauciena. Izbraucot ārpus dalībnieku parkam, ieobraucot trases daļā vai pārbrauciena laikā, dalībniekam ir jābūt piesprādzētam un ar ķiveri.

- 5.7. Starta numuri dalībniekiem tiek piešķirti Gymkhana reģistrācijas kārtībā, starta numurs katram sportistam tiek piešķirts viens uz visu 2019. gada sezonu, ja nepieciešama atkārtota numura izsniegšana, maksa 5 EUR.
- 5.8. Starta numurs jālīmē uz sānu loga aizmugurējā vadītāja pusē.
- 5.9. Gymkhana braucienu laikā mašīnā drīkst atrasties tikai viens cilvēks – braucējs. Par nepiederošu personu atrašanos automašīnā braucēju soda ar izslēgšanu no sacensībām.
- 5.10. Automašīnās ar drošības karkasu, pēc braucēja izvēles var atrasties blakussēdētājs.
- 5.11. Dalībniekam, automašīnai vai drošības aprīkojumam konstatētās nepilnības, vai defekti ir jālikvidē un atkārtoti jāveic attiecīgā pārbaude, līdz sava starta sākumam. Ja atkārtotajā pārbaudē auto atbilst noteikumiem, tas var piedalīties Gymkhana. Ja auto neiziet otrreizējo tehnisko pārbaudi, vadītājam ir jāpamet tehniskās pārbaudes zona un ir liegta dalība attiecīgajās sacensībās. Pēc katras sadursmes tehniskais komisārs pārbauda auto tehnisko stāvokli un nosaka vai tā drīkst turpināt sacensības.

6. REZULTĀTI

- 6.1. Kopvērtējuma punktus iegūst visi dalībnieki, kuri ir startējuši 2019.gada sacensībās.
- 6.2. Punkti tiek piešķirti: 1 vieta – 100 punkti, 2 vieta – 88 punkti, 3 vieta – 78 punkti, 4 vieta – 69 punkti, 5-8 vieta – 61 punkti, 9-16 vieta – 54 punkti, 17-32 vieta – 24 punkti. Punkti tiek piešķirti visiem dalībniekiem neatkarīgi no licences tipa.
- 6.3. Soda sekundes, kas tiek piemērotas par iepriekš sacensībās atrunāties gadījumiem, ir 5 sek par katru individuālo pārkāpumu brauciena laikā, kas tiek noteikts kā- mucas izkustināšana no vietas, pieskarties var, bet, ja tā tiek izkustināta, un pilona nogāšana, pieskarties var, bet nevar pilons mainīt atrašanās vietu. Trases konfigurācijas neizbraukšana pēc shēmas, ar kaut vai vienu kļūdu dod neieskaitītu rezultātu.
- 6.4. Gadījumos, kad brauc pāru Gymkhanu, pāru salikšana notiek balstoties uz zemāk esošo eglī. Ja nav iespējams izveidot pilnu eglī izslēgšanas braucieniem TOP 16 vai TOP 8, attiecīgās pietrukstošās vietas paliek brīvas, un labākās kvalifikācijas uzrādītājs automātiski tiek nākamajā izslēgšanas kārtā. Izslēgšana notiek tāpat balstoties uz laika rezultātu.

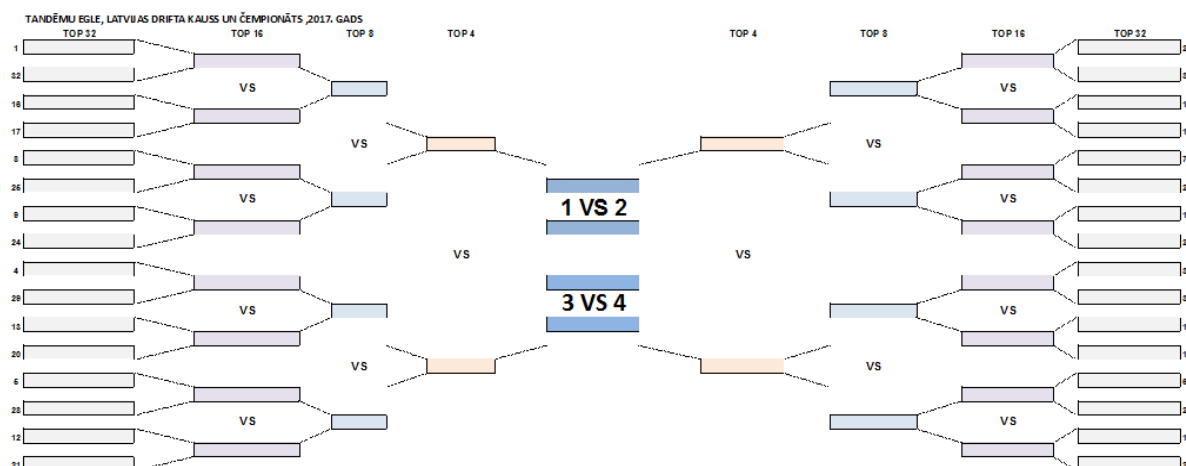

- 6.5. Gymkhana uzvarētāji kopvērtējumā tiek noteikti summējot visu braucienu punktus visos oficiālajos posmos. Vienādas punktu summas gadījumā augstāka vieta tiek piešķirta sportistam, ņemot vērā sekojošus kritērijus:

- augtāka vieta tiek piešķirta tam braucējam, kurš ieguvis vairāk pirmās vietas;
- ja šis kritērijs ir vienāds, tam, kurš ieguvis vairāk otrās vietas;
- ja arī otro vietu skaits ir vienāds, tad tam, kurš ieguvis vairāk trešās vietas un tā uz priekšu, līdz tiek noteikts uzvarētājs;
- ja šādā veidā uzvarētāju nav iespējams noteikt, tad augstāku vietu kopvērtējumā ieņem braucējs, kurš ieņēmis labāku vietu sezonas pēdējā posmā.

7. DROŠĪBAS PRASĪBAS

- 7.1. Sacensību automašīnā drīkst atrasties tikai braucējs.
- 7.2. Automašīnas bez drošības karkasa nedrīkst būt aprīkotas ar sporta (kausveida) neregulējamiem krēsliem un sporta drošības jostām.
- 7.3. Braucējam jābūt piesprādzētam ar drošības jostu (jostām) un aizsprādzētā autosportam paredzētā aizsargķiverē ar "E" marķējumu, kreklā ar garām piedurknēm, garajās biksēs, slēgtā tipa apavos un cimdos. Aizliegts izmantot sintētiskas auduma apģērbu.
- 7.4. Sacensību automašīnā nedrīkst atrasties nenostiprināti priekšmeti.
- 7.5. Sacensībās aizliegts piedalīties ar "slick" tipa sporta riepām.
- 7.6. Braucējam kurš sacensības brauc automašīnā ar drošības karkasu ir ieteicams izmantot FIA homologētu ķiveri un HANS/Hybrid sistēmu.
- 7.7. A/m brauciena laikā jābūt aprīkotai ar vilkšanas cilpu, lai nepieciešamības gadījumā to varētu ātri evakuēt no trases

8. PROTESTI

- 8.1. Protestu var iesniegt par sekojošiem pārkāpumiem:
 - par sacensību organizācijas neatbilstību šim nolikumam;
 - par automašīnu neatbilstību Tehniskajiem noteikumiem;
- 8.2. Iesniedzot protestu, jāiemaksā protestu nauda 50.00 EUR apmērā.
- 8.3. Protestu par pārkāpumiem brauciena laikā un par automašīnas neatbilstību tehniskajiem noteikumiem jāiesniedz rakstveidā ne vēlāk kā 10 minūtes pēc iepriekšējo rezultātu paziņošanas.
- 8.4. Ja protests tiek apmierināts, protesta nauda tiek atdota tās iesniedzējam.
- 8.5. Par sacensību nolikuma neievērošanu, vainīgā persona maksā soda naudu 70,00 EUR apmērā vai arī vainīgais dalībnieks tiek izslēgts no sacensībām. No sacensībām dalībnieku var izslēgt tikai sacensību komisārs, saskaņā ar LAF nacionālā sporta kodeksa Vispārīgās daļas pielikumu Nr. 2.

Tiekamies trasē

Sacensību direktors

Jānis Blušs