



LATVIJAS
AUTOMOBILU
FEDERĀCIJA

Latvia
DRIFT

Apstiprinu:

Saskaņots:

_____/E.Berķe Bluša/
LAF Drifta komisijas Padomes priekšsēdētāja

_____/D.Akmentiņš /
LAF Drifta Komisijas tehniskais vadītājs

LATVIJAS DRIFTA ČEMPIONĀTS

PRO KLASE

TEHNISKIE NOTEIKUMI

1.PUNKTS

Sporta automašīnas, kuru konstrukcijas uzskatāmas par bīstamām, sacensību rīkotājs vai galvenais tiesnesis drīkst nepieļaut sacensībām. Automašīnām jābūt veidotām no metāla konstrukcijām. Automašīnas, kuru uzbūvē ir izmantots rāmis vai nesošās virsbūves no kombinētiem materiāliem, netiks apstiprinātas sacensībām. Tiem dalībniekiem, kuru automašīnu uzbūvē ir izmantotas alumīniju konstrukcijas, jāsaazinās ar drifta tehniskajiem pārstāvjiem, lai iegūtu informāciju par atbilstošajām drošības karkasa specifikācijām. Sacīkstēm netiek apstiprinātas kravas automašīnas un džipi.

2.PUNKTS

Ja tiek lietotas ierīces un konstrukcijas, kuras nav stingri reglamentētas un to lietošana un uzstādīšana ir brīva, tas jāveic atbilstoši sērijveida vai sporta tehnisko specifikāciju vispārējām uzstādīšanas noteikumu prasībām.

3.PUNKTS - HOMOLOGĀCIJA

Drīkst lietot lielās sērijās ražotus tūrisma automobiļus, kas izgatavoti vismaz 2500 identiskos eksemplāros 12 secīgu mēnešu laikā.

4.PUNKTS - SĒDEKĻU SKAITS

Automobiļiem jābūt ar vismaz ražotāja paredzētām četrām, vai divām vietām saskaņā ar A grupas tūrisma automobiļiem noteiktajiem izmēriem.

5.PUNKTS - ATĻAUTĀS VAI OBLIGĀTĀS IZMAIŅAS UN PAPILDINĀJUMI

Atļauta izmaiņa nedrīkst saturēt sevī neatļautu izmaiņu. Atļauto izmaiņu un papildinājumu apjoms noteikts zemāk.

6.PUNKTS - DROŠĪBAS PRIEKŠRAKSTI

Piemērojami FIA - J pielikuma 253.nodaļā paredzētie drošības priekšraksti.

6.1 Papildus fiksatori - Gan motora, gan bagāžas nodaļuma pārsegi jāaprīko ar vismaz diviem papildus drošības fiksatoriem, šajā gadījumā oriģinālie slēgmehānismi jāpadara nefunkcionējoši vai jādemontē.

6.2 Pilota sēdeklis - Oriģinālais pilota sēdeklis jānomaina ar kausa veida sporta tipa sēdekli (FIA standarts 8855/1999 8862/2009, 8855-2021). Sēdekļa lietošanas termiņš ir 5 gadi no izgatavošanas mēneša, gada, kas norādīta uz obligātās uzšuves/uzlīmes. Pieļaujama dalība ar šķiedras kausveida tipa sēdekļiem, kuru homologācijas termiņš ir beidzies pirms ne vairāk, kā 5 gadiem.

6.3 Sēdekļu stiprinājuma punkti un balsteņi – Uzstādīšana pēc FIA Appendix J 253-16.

6.4 Drošības jostu sistēma - obligāti jālieto sešu punktu drošības jostas. Šīm jostām jābūt ar spēkā esošu FIA homologāciju un jāatbilst FIA standartam Nr. 8853/98; 8854/98 vai 8853-2016. Drošības jostu uzstādīšana atbilstoša FIA appendix J 253 - 6.

6.6 Drošības karkass - Obligāti drošības karkass, kas atbilst FIA J. Pielikuma 253.8 – 2016.gada punkta prasībām. Automobiļiem jābūt FIA, LAF vai arī citu valstu Nacionālo Federāciju izdotām Sporta automobiļa tehniskajām pasēm, kuras jāuzrāda pirms starta tehniskajai komisijai, un sacensību oficiālajām personām pēc to pieprasījuma.

Rekomendēts uzstādīt drošības karkasu – atbilstoši FIA DC1 Appendix J 269. noteikumu prasībām.

https://www.fia.com/sites/default/files/269_2024.pdf

a) Drošības karkasa pamata konstrukcijas, atbilstoši J-253. 8.3.1.prasībām, kas sastāv no 2 sānu stiprības stieniem + 2 šķērss stieniem + 2 atsaitēm + 6 montāžas pēdām, atbilstoši zīmējumam 253-1.

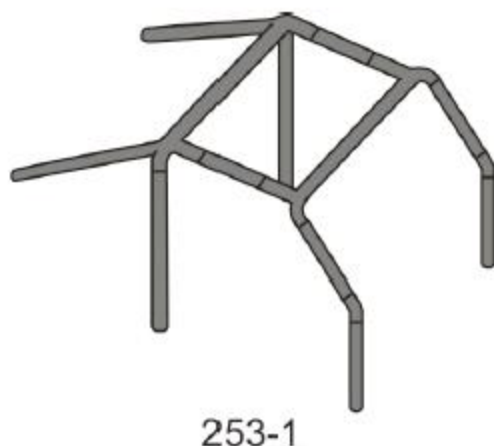

b) Obligātie elementi un pastiprinājumi, atbilstoši J- 253.8.3.2.1. Karkasā jābūt vismaz vienam diagonālajam elementam atbilstoši zīmējumam 253-4 vai 253-5. Vai arī diviem diagonālajiem elementiem galvenajā stiprības stienī saskaņā ar attēlu. Ja karkass, tiek uzstādīts automobilī, kas ražots pēc 2002.gac šo, diagonālo stieņu vietā jāuzstāda (x-formas) krusta stieņus.

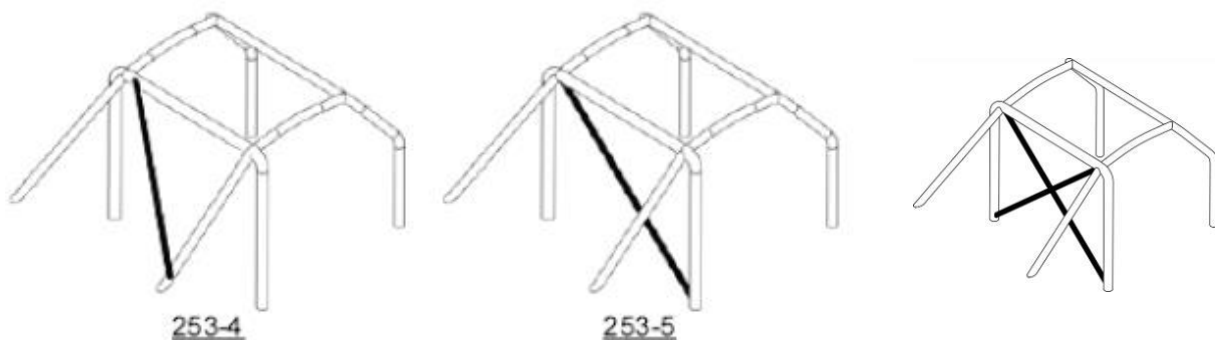

c) Jumta pastiprināšana atbilstoši J-253.8.3.2.1.3. Drošības karkasa augšējai daļai jāatbilst zīmējumam 253-12. Sacensībās bez stūrmaņa, drīkst uzstādīt vienu diagonālo elementu, bet tā priekšējai savienojuma vietai jāatrodas vadītāja pusē. Automašīnām ar plastikāta (šķiedras) jumtu jābūt diviem šķērsa elementiem (krusts vai v-veids).

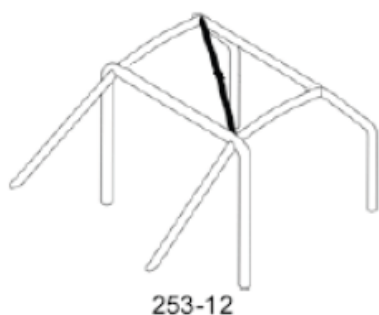

d) katras automašīnas priekšējo durvju atverēs jāuzstāda vismaz 2(divi) durvju stiprinājumi šos stiprinājumus var uzstādīt paralēli vai sakrustojot „X” formas (krusta stieņi) atbilstoši J-253.8.3.2.1.2., krusta stieņus lejasdaļā ieteicams stiprināt tieši pie virsbūves/šasijas garena stieņa, un vismaz vienai „X” daļai vajadzētu būt viengabala. Sacensībās bez stūrmaņa tie drīkst būt uzstādīti tikai pilota pusē.

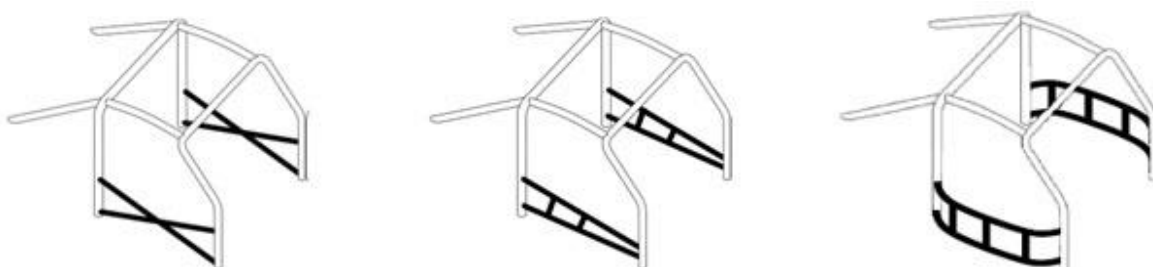

e) Priekšējā stiprības stienim piestiprinātais šķērseniskais elements ir rekomendēts, bet tas nedrīkst šķērsot braucējam paredzēto telpu. To drīkst uzstādīt iespējami augstu, bet tā zemākā mala nedrīkst atrasties augstāk par mēraparātu paneļa augstāko punktu. Skatīt zīmējumā 253-29.



253-29

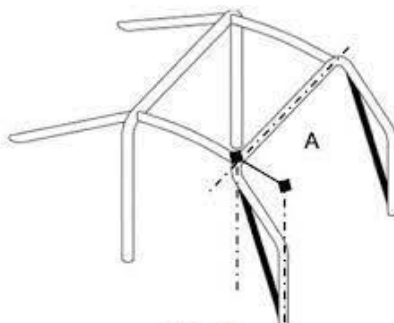

253-15

f) Vējstikla statnes pastiprinājums.

Jāuzstāda abās priekšējā stiprības stieņa pusēs, ja izmērs „A” ir lielāks nekā 200 mm (attēls 253-15).

Materiāla specifikācijas Atļautas tikai apaļa šķērsriezuma caurules. Izmantojamo cauruļu specifikācija:

Materiāls	Minimālā tecēšanas robeža	Minimālie izmēri	Pielietojums
Auksti vilkts bezšuvju nelegēts oglekļa tērauds (skat. zemāk), kas satur ne vairāk par 0,3% oglekļa	50 N/mm ² ³	45(1,75”)x2,5 vai 50(2,0”)x2,0	Galvenais stiprības stienis vai sānu stiprības stieņi atbilstoši konstrukcijai
		38(1,5”)x2,5 vai 40(1,6”)x2,0	Sānu pus stieņi un citas drošības karkasa daļas (ja iepriekš nosacījumos nav noteikts citādi)

6.7 Norādes par metināšanu - Tā jāveic pa visu caurules perimetru. Metinājumiem jābūt izpildītiem maksimāli augstā kvalitātē ar pilnīgu caur kausēšanu un vēlams ar loku aizsarg gāzes vidē. Kaut gan labs ārējais izskats var neliecināt par kvalitāti, slikta izskata šuves nekad neliecina par labu metinājuma izpildījumu. Ja tiek izmantots termiski apstrādāts tērauds, jāievēro tā ražotāja norādījumi (speciāli elektrodi, metināšana gāzes aizsarg vidē).

6.8.1 Ugunsdzēšanas aparāts – rekomendēts vismaz divu (2) kg ietilpības, manuāli darbināms ugunsdzēšanas aparāts. Ugunsdzēšanas aparātam jābūt atbilstoši nostiprinātam. Ugunsdzēšanas aparāta stiprināšanai nedrīkst izmantot kniedes. To stiprinājumam jāiztur 25g palēninājums. Turklāt tiek akceptēti tikai ātri atbrīvojami metāla stiprinājumi ar metāla jostām un “Anti-Torpedo” stiprinājuma sistēmu. Ugunsdzēšanas aparātam jābūt vadītājam viegli pieejamā vietā.

6.8.2 Ugunsdzēšanas sistēma - obligāta, atbilstoši FIA J pielikuma 253-7. apakšpunkta nosacījumiem ar “Anti-Torpedo” stiprinājuma sistēmu.

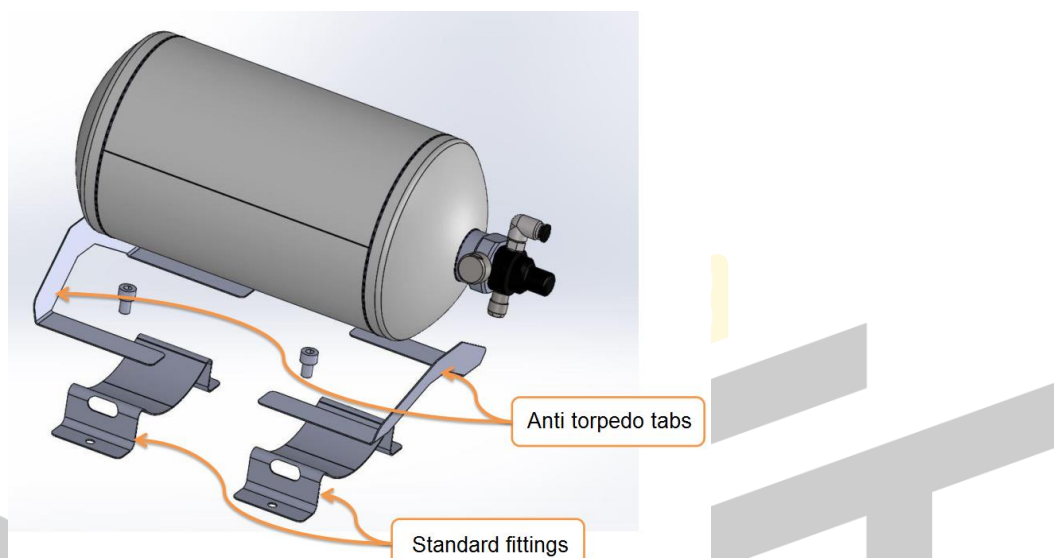

6.9 Aizsarg sieti + Roku fiksatori

a) Sietis: Vadītāja sāna loga aizsarg sietis ir ieteicams, bet ja vadītāja sāna logs ir atvērts, sietim jābūt obligāti. Ja tas tiek uzstādīts, tam jāatbilst šādām prasībām: Sietim jābūt izgatavotam no vismaz 19 mm (3/4") platām, austām lentām. Sietā acīm jābūt ne mazākām par 25x25 mm un ne lielākām par 60x60 mm. Austajām lentām jābūt nedegošām un sašūtām kopā katrā krustojšanās vietā. Sietis nedrīkst būt pagaidu rakstura.

b) Stiprināšana: Sietim jābūt nostiprinātam pie drošības karkasa virs pilota loga ar ātras noņemšanas sistēmu, kas darbojas arī tad, ja automobilis apgāžas. Sietim jābūt noņemamam ar vienu roku. Šajā sakarā rokturim vai svirai jābūt krāsainam marķējumam (oranžs „dayglo”). Lai nostiprinātu sietu vai tā balstus pie drošības karkasa, atļauti tikai skrūvju savienojumi. Nav pieļaujamas drošības karkasa izmaiņas.

c) Braucēji drīkst izvēlēties stiklojuma vai sietā vietā izmantot roku atsaites ar SFI 3.3 homologāciju

d) Braucot ar izņemtiem priekšējiem sānu logiem ir jābūt slēgtā tipa ķiveri ar priekšējo stiklu. Kuram brauciena laikā jābūt aizvērtam.

6.10 Aizsarg polsterējums. Polsterējums ir obligāts vietās kur pilota ķivere var nonākt saskarsmē ar drošības karkasu, polsterējumam jāatbilst FIA standartam 8857-2001, vai SFI 45.1 standartam. Automašīnā

ar uzstādītiem diviem sēdekļiem, polsterējumam jānosiedz visas jumta trubas (attēls 1). Automašīnām ar uzstādītu vienu (vadītāja) sēdekli, polsterējumam jānosiedz tikai tā jumta daļa trubas, kur atrodas vadītājs. (attēls 2).



6.11 Pilota ekipējums.

Kombinezons atbilstoši FIA 8856 – 2000, FIA 8867-2016, FIA 8856-2018, vai jaunākam standartam.

Galvas maska, apavi, zeķes, cimdi FIA 8856-2000, 8856-2018 standartam.

Apakšveļa atbilstoši FIA 8856 – 2000, 8856-2018 standartam.

FHR (HANS, Hybrid) sistēmas lietošana ir obligāta. FIA 8858-2002 vai 8858-2010 standarts

Ķivere - atbilstoši FIA technical list N.25 N.33 N.49

7.PUNKTS - MOTORS

Dzinējs un dzinēja modifikācija brīva.

7.1. Izplūdes sistēma- Izplūdes sistēma lejpus cilindru bloka galvas nav reglamentēta ar nosacījumu, ka noteiktais 100 dB(A) pie 4500 apgr./min. trokšņa līmenis, kas mērīts atbilstoši FIA trokšņa mērīšanas metodei, nav pārsniegts.

Sacensību nolikumā atbilstoši trasei, var būt noteikts cits izplūdes sistēmas trokšņa līmenis.

Izpūtējs drīkst atrasties zem automašīnas virsbūves, izplūdes gala atverei jāatrodas ne dziļāk, kā 100 mm no gabarīta. Izpūtējs nedrīkst izvirzīties ārpus automašīnas virsbūves gabarītiem.

7.1.1 No 2021. gada būvētām automašīnām, izpūtējam jābeidzas aiz aizmugurējās ass vai oriģinālajā vietā.

7.2.Dzinēja kartera ventilācija jā saglabā oriģinālā izpildījumā. Ja dzinēja gaisa ieplūdes sistēma ir pārveidota no oriģinālas, tad dzinēja kartera ventilācijai ir jābūt ievadītai droši nostiprinātā traukā ar filtrējošu elementu spiediena izvadīšanai atmosfērā.

7.3.Motora stiprinājumi - Stiprinājumu elastīgos elementus drīkst nomainīt ar citiem neatkarīgi no to materiāla, kā arī dzinēja stiprinājuma vietas nav reglamentētas, nesamazinot to skaitu.

7.4.Dzesēšanas šķidrums- Ūdens (h2o), atļautas piedevas nesaturošas glikolu. Motul Mocool, Redline WaterWetter u.tml.

7.5.Dzesēšanas sistēmas radiators- Radiatora atrašanās vietu drīkst mainīt, bet tam pilnībā jābūt atdalītam no vadītāja salona ar šķidrumu necaurlaidīgu, ugunsizturīgu (metāla, kompozītmateriālu)

starpšienū. Dzesēšanas šķidruma caurulēm, ja tās iet cauri vadītāja salonam, jābūt nosegtām ar metāla aizsarg materiālu tā, lai pilnībā izslēgtu šķidruma nokļūšanu uz autovadītāja. Ir atļauts izmantot jebkāda tipa radiatorus un ventilatorus. Drīkst pārveidot grīdu, lai izslēgtu šķidrumu uzkrāšanos.

7.6. Starteris- Visām automašīnām jābūt aprīkotām ar dzinēja starteri un tam jādarbojas visu sacensību laiku.

8. PUNKTS – DEGVIELA

Degviela, drīkst izmantot tirdzniecībā brīvi pieejamo degvielu – benzīnu, dīzeli, bioetanolu (E85). A/m ar bioetanolu jābūt atzīmei uz auto uzlīmes veidā E85 punkts 8.1, aizmugurē abās a/m pusēs. Visām citām degvielām pirms sacensībām nepieciešama tehniskās komisijas rakstiska atļauja.

8.1 Uzlīme E85 degvielas lietotājiem

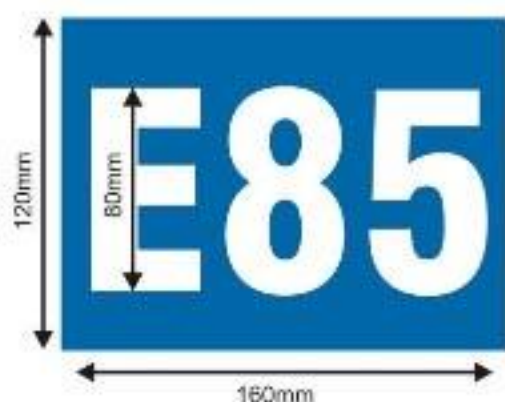

8.2 SLĀPEKĻA OKSĪDA N₂O IESMIDZINĀŠANAS (“NITRO”) IEKĀRTAS.

Atļauts lietot tikai rūpnieciski ražotas un sertificētas N₂O iesmidzināšanas iekārtas. Aizliegts lietot pašdarinātas konstrukcijas.

8.2.1. “Nitro” gāzes balonam ir jābūt droši nostiprinātam pie virsbūves. Atļauts lietot iekārtas komplektā iekļautos oriģinālos stiprinājumus, bet baloniem līdz 15kg obligāti vismaz divi 25 mm plati tērauda stīpu stiprinājumi; baloniem, kas sver virs 15kg, obligāti vismaz trīs 25 mm plati tērauda stīpu stiprinājumi. Aizliegts to nostiprināt ar plastmasas stiprinājumiem vai cauruļu stiprinājumiem.

8.2.2. Uz “Nitro” gāzes balona ir jābūt skaidri salasāmam marķējumam „N₂O”.

8.2.3. “Nitro” gāzes balonam ir jābūt aprīkotam ar pārspiediena ventili ar izvadu ārpus vadītāja kabīnes. Pārspiediena ventili modificēt aizliegts.

8.2.4 “Nitro” gāzes balona apsildei drīkst izmantot tikai tam speciāli paredzētus, rūpnieciski izgatavotus sildītājus ar termostata kontroli. Paštaisītus sildītājus izmantot ir aizliegts.

8.2.5. Automašīnām kuras izmanto “Nitro” sistēmu, jābūt atbilstošām uzlīmēm uz a/m abās pusēs, netālu no vietas kur novietots gāzes balons.



9.PUNKTS - TRANSMISIJA

9.1 Pārnesuma kārba un tās attiecības nav reglamentēta. Pārslēgšanās mehānisms brīvs. Stiprinājumu elastīgos elementus drīkst nomainīt ar citiem neatkarīgi no to materiāla, kā arī pārnesumu kārbas stiprinājumu vietas nav reglamentētas, nesamazinot to skaitu. Nedrīkst būt eļļas noplūdes no pārnesumkārbas. Ieteicams pārnesumkārbas ventilāciju izvadīt atsevišķā izplešanās traukā.

Sacensībās Igaunijā, pārnesumkārbas izplešanās traukam jābūt obligāti.

9.2 Sajūgs, sajūga disks, un tā mehānisms nav reglamentēts.

9.3 Diferenciāļi nav reglamentēti un to stiprinājumu elastīgos elementus drīkst nomainīt ar citiem neatkarīgi no to materiāla, kā arī diferenciāļa stiprinājuma vietas nav reglamentētas, nesamazinot to skaitu. Diferenciālim nedrīkst būt eļļas noplūdes. Ieteicams diferenciāļa ventilāciju izvadīt atsevišķā izplešanās traukā. Sacensībās Igaunijā, diferenciāļa izplešanās traukam jābūt obligāti.

9.4 Piedziņas vārpstas un pievada kardāns. Piedziņas vārpstas starp diferenciāli un riteņiem, kā arī pievada kardāns starp kārbu un diferenciāli nav reglamentēts. Visām automašīnu kardānvārpstām 15cm attālumā no ātrumkārbas gala priekšējā savienojuma jābūt uzstādītam aizsarg gredzenam, kurš ir cieši pievienots virsbūvei un jābūt izgatavotam no 6mm biezās 50mm platas tērauda sloksnes, vai no tērauda caurules ar 22mm ārējo diametru un vismaz 1,5mm biezu sienīņu.

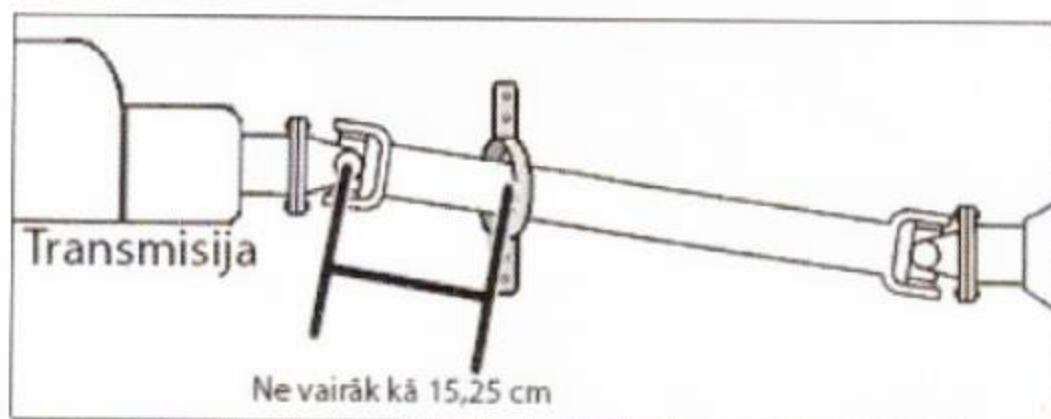

10.PUNKTS - BALSTIEKĀRTA

10.1 Priekšējā un aizmugurējā ritošā daļa. Ir atļauts izmantot modificētas vai neoriģinālas piekares detaļas, to skaitā rumbas. Stūres stieņi, stūres savienojumi un to savienojušās daļas nav reglamentētas, bet tām jābūt izgatavotām no dzelzs viengabala materiāla.

Stūres pastiprinātāja sūknis nav reglamentēts.

Stūres iekārtai nedrīkst būt eļļas noplūdes.

Sacensībās Igaunijā hidrauliskajam šķidrums traukam, papildus izplešanās trauks obligāts.

10.2 Priekšējā un aizmugurējā balstiekārtas sijas vai rāmis: Atļauts mainīt priekšējās un aizmugurējās balstiekārtas sijas, ražotāja ietvaros.

Ir atļauts izmantot piekares pārbīdes kronšteinus, kas ļauj pārvietot uzkares punktus, vai šarnīrus neatkarīgi no tā, vai tie ir vai nav pieskrūvēti šasijai. „MacPherson” statņa augšējam montāžas šarnīram.

Apakšējais pus rāmis jāatstāj tā sākotnējā pozīcijā: nav pieļaujamas nekādas apakšējā pus rāmja nobīdes. Visas oriģinālās piekares montāžas cilpas jāatstāj to sākotnējās pozīcijās.

Augšējos priekšējos pusrāmjus drīkst pielāgot tikai tik daudz, lai nodrošinātu vietu eļļas karterim/starterim un iespēju pārvietot stūres zobstieni. Apakšējam priekšpusē pusrāmim jāatstāj nemodificēta vismaz puse no viena lielākā elementa, kura platums atbilst apakšējā pus rāmja kopējam platumam, tādejādi saglabājot apakšējā pus rāmja oriģinālos izmērus. Aizliegts veikt jebkādas cita veida modifikācijas.

AIZMUGURĒJĀ PIEKARE- DZENOŠĀ ASS.

Šasijas oriģinālie montāžas punkti jāatstāj to sākotnējā stāvoklī un pozīcijās. Nav atļauts izmantot piekares pārbīdes kronšteinus, kas ļauj pārvietot uzkares punktus, vai šarnīrus neatkarīgi no tā, vai tie ir vai nav pieskrūvēti šasijai. Jāsaglabā oriģinālā piekares konstrukcija: trīs komponentu, četru komponentu konstrukcijas u.t.t.

AIZMUGURĒJĀ PIEKARE- NEATKARĪGA.

OAR apakšējiem aizmugures pusrāmjiem un šķērss elementiem jābūt no standarta aprīkojuma un jāatbilst sacīkstēs pieteiktās automašīnas izlaiduma gadam un modelim. Jāsaglabā oriģinālā piekares konstrukcija: piecu komponentu četru komponentu, statņu konstrukcijas u.t.t.

Apakšējais pus rāmis jāatstāj tā sākotnējā pozīcijā: nav pieļaujamas nekādas apakšējā pus rāmja nobīdes.

Piekares sviras montāžas punktus atļauts pārvietot ne vairāk kā par pieciem centimetriem jebkurā plaknē no to sākotnējās pozīcijas, izmantojot papildu montāžas cilpas.

Apakšējos aizmugures pusrāmjus var modificēt, lai nodrošinātu iespēju uzstādīt vai pārvietot diferenciāli. Apakšējam aizmugures pus rāmim jāatstāj vismaz viens lielākais elements, kura platums atbilst apakšējā pus rāmja kopējam platumam, tādejādi saglabājot apakšējā pusrāmja oriģinālos izmērus.

10.3 Stabilizatori: Stabilizatori nav reglamentēti.

10.4 Amortizatori: Nav reglamentēti ar nosacījumu, ka netiek izmainīts to skaits, tips (teleskopiskie, sviras utt.), darbības princips (hidrauliskie, berzes, jauktie utt.) To stiprinājuma punkti pie virsbūves nav reglamentēti.

11.PUNKTS - RITENI UN RIEPAS

11.1 Nokomplektēts ritenis.

Riteņu stiprināšanas bultskrūves drīkst aizstāt ar stiprināšanas tapskrūvēm un uzgriežņiem ar nosacījumu, ka stiprināšanas punktu skaits un vītņoto daļu diametri saglabājas nemainīti. Nokomplektēta

riteņa augšējai daļai (atloks + disks +riepa), atrodoties vertikāli uz riteņa rumbas tās centrā, jābūt virsbūves nosegtai, mērot vertikāli.

11.2. Rezerves ritenis: Automobilī aizliegts vest rezerves riteni sacensību laikā.

11.3. Atļauts lietot rūpnieciski ražotās un atjaunotās riepas, kuras atbilst CSN noteikumiem– piemērojamās kategorijas apzīmējums (M+S, M&S, M.S. un E).

11.4 Maksimālais aizmugurējās riepas platums – 265 mm pēc ražotāja marķējuma.

11.5 Aizmugurējam diskam jāatbilst riepas platuma specifikācijām. Izmēri norādīti tabulā.

Konkrētajai klasei pieļaujami -> 9J, 9.5J, 10J, 10.5J, 11.0J

Diska platums	Min.riepas izmērs	leteicamais riepas izmērs	Maksimālais riepas izmērs
5.0 "	155 mm	165 - 175 mm	185 mm
5.5 "	165 mm	175 - 185 mm	195 mm
6.0 "	175 mm	185 - 195 mm	205 mm
6.5 "	185 mm	195 - 205 mm	215 mm
7.0 "	195 mm	205 - 215 mm	225 mm
7.5 "	205 mm	215 - 225 mm	235 mm
8.0 "	215 mm	225 - 235 mm	245 mm
8.5 "	225 mm	235 - 245 mm	255 mm
9.0 "	235 mm	245 - 255 mm	265 mm
9.5 "	245 mm	255 - 265 mm	275 mm
10.0 "	255 mm	265 - 275 mm	285 mm
10.5 "	265 mm	275 - 285 mm	295 mm
11.0 "	275 mm	285 - 295 mm	305 mm
11.5 "	285 mm	295 - 305 mm	315 mm
12.0 "	295 mm	305 - 315 mm	325 mm
12.5 "	305 mm	315 - 325 mm	335 mm

11.6 Visiem diskam jābūt ar iekrāsotu (aplīmētu) spieķi/staru kontrastējošā krāsā.

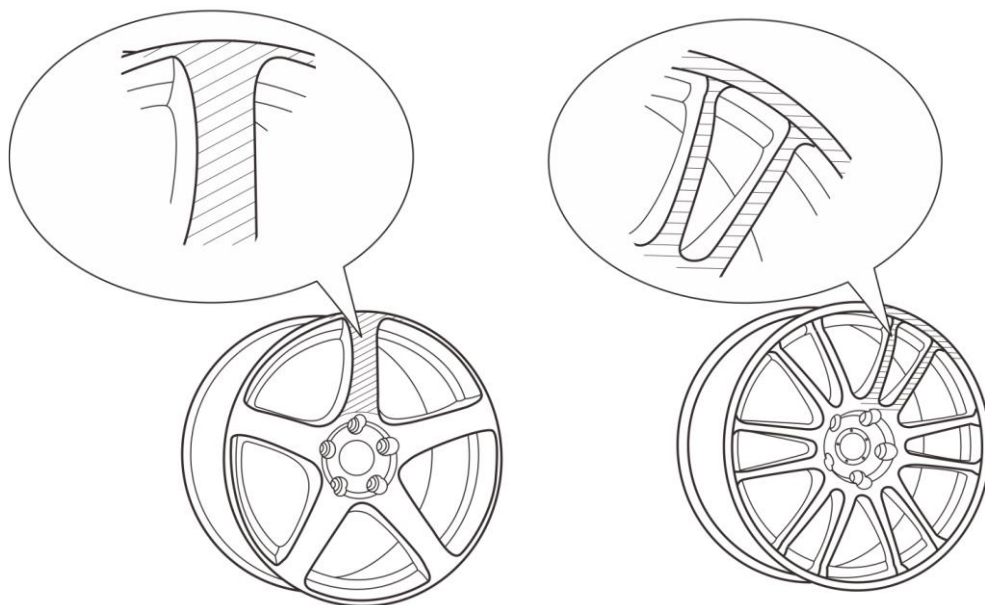

12.PUNKTS - KLĪRENSS

Neviena automobiļa daļa, izņemot diskus un riepas, nedrīkst skarties pie zemes, kad gaiss izlaists no visām vienā automobiļa pusē esošām riepām. Lai to pārbaudītu, tiek izņemti visu vienā automobiļa pusē esošo riepu gaisa ventiļi. Šis tests jāveic uz līdzenas virsmas.

13.PUNKTS - BREMZES

Bremzes ir obligātas visiem četriem riteņiem, jādarbojas visām četrām bremzēm ar bremžu pedāli. Bremžu ugunīm ir jādarbojas bez aiztures.

Priekšējās un aizmugurējās bremzes nav reglamentētas.

Atļauts uzstādīt papildus bremžu cilindrus aizmugurē. Tie drīkst būt uzstādīti tikai izmantojot pieskrūvējamus, elementus. Aizliegta jebkāda veida stiprinājumu metināšana.

Maksimālais bremžu virzuļu skaits uz riteni nav reglamentēts. Bremžu diska maksimālais diametrs nav reglamentēts. Bremžu diskām jābūt izgatavotiem no metāliska dzelzs materiāla.

Šādi nosacījumi attiecas uz visu bremžu iekārtu kopumā. Bremžu cauruļvadus ieteicams aizstāt ar aviācijas kvalitātes cauruļvadiem.

Orģinālo stāv bremzi drīkst aizstāt ar hidraulisku vārstu, kuru pilots darbina ar roku bez jebkādas starpsistēmas.

Drīkst uzstādīt sporta tipa bremžu sviru bloku.

Aizliegts vadītāja nodalījumā novietot bremžu sviru bloka šķidrumu tvertnes sacīkšu automašīnām, kuras būvētas pēc 2017. Gada. Vecākām a/m jānodrošina hermētiski sviru bloku trauku vāki.

Rokas bremzes mehānismam atļauts izmantot rūpnieciski ražotu darba cilindru ar integrētu šķidruma trauku un hermētisku vāku.

Bremzēšanas spēku sadalījuma regulēšana nav reglamentēta.

Aizliegts uzstādīt bremžu līnijas noslēdzošu vārstu/krānu. (Brake shut-off) valve.

Obligāti jāuzstāda papildus bremžu LED diožu gaismas aizmugurējā stikla augšējā daļā, minimālais diožu lentas garums 50cm.

14.PUNKTS - VIRSBŪVE

14.1 Automašīnām starp OAR priekšējo un aizmugurējo uzkares punktu jā saglabā OAR nesošās virsbūves(bez rāmja) un/vai rāmja konstrukcija. Orģinālajam OAR grīdas panelim, rāmim un/vai nesošajai virsbūvei vietā starp vertikālajām plāknēm, kuras veido orģinālās priekšējās un aizmugurējās piekares, vai apakšējā rāmja montāžas punkts, jāpaliek nemodificētai. Nesošo virsbūvi, vai šasiju var sametināt ar kontaktšuvēm.

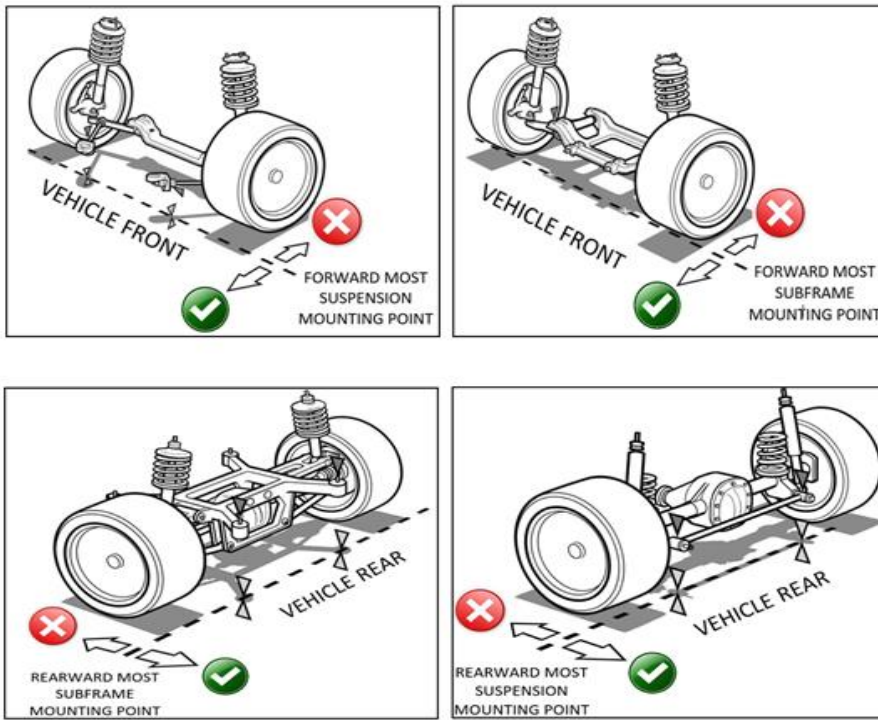

Originālajam OAR grīdas panelim, rāmim un/vai nesošajai virsbūvei, vietā starp horizontālajām plaknēm, kuras veido oriģinālais grīdas panelis zemākajā horizontālajā plaknē un griesti augstākajā horizontālajā plaknē, jāpaliek nemodificētai. Šīs prasības neattiecas uz turpmāk norādītajiem transmisijas tuneļa un ugunsdrošās starpsienas izmēriem un degvielas nodalījuma nosacījumiem.

Priekšmeti, kurus drīkst izņemt no nemodificējamās zonas.

Šķērselementus, kas atrodas aizmugurējā piekares balsta augšpusē var izņemt no nesošās virsbūves tikai tādā gadījumā, ja pēc to izņemšanas tiek uzstādīta piemērota konstrukcijas ar līdzvērtīgu izturību.

Visi nesošās virsbūves paneļi vai daļas, kuru izņemšana no virsbūves konstrukcijas nav apstiprināta nodaļā 14.1 ir uzskatāma par nenoņemamiem. Galveno OAR, ugunsdrošo starpsieni un transmisijas tuneļa modifikācijas var būt šādas:

- A = max. 457mm
- B = min. 254mm
- C = max. 254mm
- D = max. 254mm

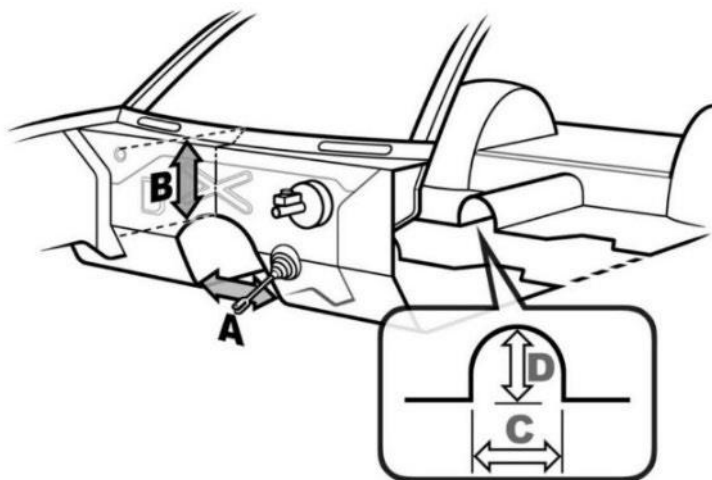

Neviena dzinēja korpusa daļa nedrīkst pārsniegt oriģinālās ugunsdrošās starpsienas vertikālo robežu un iesniegties transmisijas tunelī.

Nekādas papildus modifikācijas automašīnas šasijai, rāmim vai nesošajai virsbūvei nav pieļaujamas.

Visām ugunsdrošajā starpsienā izveidotajām atverēm jābūt tik lielām, lai pietiktu vietas tikai vadības stieplēm un vadiem, un tām jābūt pilnībā nodrošinātām pret šķidrumu vai liesmu nokļūšanu no dzinēja automašīnas salonā.

Atļautas jebkādas aerodinamiskas palīgierīces, tām jābūt droši nostiprinātām uz automobiļa, stiprināšanai aizliegts izmantot pašgriezējskrūves.

Virsbūves spārnus, motora pārsegu, bagāžas vāku un jumta paneli drīkst aizstāt ar plastmasas, vai citu kompozītu šķiedras materiālu, saglabājot tā funkciju.

Motora pārsegam jānosedz visa motortelpa un jābūt nostiprinātam vismaz 4 punktos.

Virsbūves durvis drīkst aizstāt ar plastmasas, vai citu kompozītu šķiedras materiālu, saglabājot to oriģinālo formu un funkciju.

Buferi ir obligāti visas sacensības laikā, to stiprinājumi reglamentēti. Buferim jābūt nostiprinātam, tā lai brauciena laikā tas neatdalītos no a/m.

Priekšējā bufera iekšpusē trieciena šķērss stienis ir obligāts. Šķērss stienis var būt no metāla, kura ārējais diametrs no 25mm līdz 45mm, un sienas biezums no 1,5mm līdz 3mm.

Aizmugurējā bufera trieciena šķērss stienis var būt no metāla, kura ārējais diametrs no 25mm līdz 45mm, un sienas biezums no 1,5mm līdz 3mm.

Virsbūves apakšdaļas aizsargu uzstādīšana nav reglamentēta. Pneimatiskie domkrati ir atļauti, un tos drīkst stiprināt pie drošības karkasa.

Jābūt vismaz vienam strādājošam vējstikla tīrītājam pilota pusē.

Automobilim obligāti jābūt aprīkotam ar ārējiem atpakaļskata spoguļiem. To forma nav reglamentēta.

14.2 Virsbūves stiklojums – Priekšējo vējstiklu atļauts aizstāt ar vismaz 5mm biezu caurspīdīgu polikarbonāta stiklu uzrādot tā izcelsmes sertifikātu.

Ja tiek uzstādīts polikarbonāta vējstikls, tad vējstikla centrā vertikālā līnijā jābūt uzstādītai stingrības stīpai, kura ir atbilstoši nostiprināta un balsta stiklu no automašīnas iekšpuses.

Ja tiek saglabāts oriģinālais stiklojums, sānu un aizmugurējie stikli un priekšējie stikla lukturi jāpārklāj ar caurspīdīgu, bezkrāsainu drošības plēvi, lai novērstu stikla lausku šķīšanu sadursmes gadījumā.

Pārējie virsbūves stikli drīkst būt aizstāti ar caurspīdīgu min 3 mm polikarbonāta materiālu, uzrādot tā izcelsmes sertifikātu. Logiem jābūt caurspīdīgiem, tie nedrīkst būt tonēti, vai pārklāti ar cita veida pārklājumu (plēvi, krāsu u.t.t.).

14.3 Kabīne - Pasažiera un aizmugurējo(os) sēdekli(ljus) drīkst demontēt.

Atļauta visu izolējošo, skaņas izolācijas un apdares materiālu, kā arī oriģinālo drošības jostu un paklāju demontāža.

Durvju apdares paneli var būt oriģinālie, vai izgatavoti no vismaz 0,8 mm biezas metāla loksnes, no vismaz 1 mm biezas oglekļa šķiedras, vai vismaz 2 mm bieza cita cieta un nedegoša materiāla.

Paneliem pilnībā jānosedz durvis, slēdzenes un stiklu pacelšanas mehānismi.

Oriģinālās apsildes iekārtas drīkst aizstāt ar citām.

Visām vadības ierīcēm jābūt izgatavotām no metāla un to konstrukcija un izpildījums nedrīkst rast aizdomas par konstrukcijas drošības neatbilstību.

Obligāti stūres pret aizdzīšanas sistēmas slēgmehānisms jāpadara nefunkcionējošs.

Stūres statņa (stūres lifts) regulēšanas ierīces svirai jābūt papildus nostiprinātai tā, lai tās regulēšanai jāizmanto instrumenti.

14.4 Mēraparātu panelis - Mēraparātu panelis (torpēda) ir obligāts. Apdares paneļus, kas atrodas zemāk par mērinstrumentu paneli un nav tā sastāvdaļas, drīkst demontēt.

Mērinstrumenti nav reglamentēti. Tomēr to instalācija nedrīkst saturēt nekādu risku.

Aizliegti mērinstrumenti, salonā, kuri ir mehāniski un tiem tiek pievadīts šķidrums, (eļļa, degviela, dzesēšanas šķidrums).

Standarta slēdžus drīkst aizstāt ar citādas konstrukcijas slēdžiem un izvietot citur mērinstrumentu panelī, vai centrālajā konsolē. Jebkādas atveres, kas saistītas ar šādiem pārveidojumiem, ir jānosedz.

15.PUNKTS - ELEKTROIEKĀRTA

15.1 Vadi - Motora vadu kūlis nav reglamentēts. Visiem vadu kūļiem, kas atrodas tiešā izplūdes, turbīnas tuvumā jābūt aizsargātiem ar karstumizturīgu nedegošu materiālu, vai jālieto karstumizturīga aizsargsiena.

Citi elektrības vadu kūļi nav reglamentēti ar nosacījumu, ka tie atbilst šādiem nosacījumiem.

15.2 Akumulatoru baterija - Akumulatoru baterijas(-u) marka un ietilpība nav reglamentēta. Jebkurā brīdī jābūt iespējai iedarbināt motoru, izmantojot automobilī esošo akumulatoru bateriju.

Katrai akumulatoru baterijai jābūt droši nostiprinātai un nosegtai, lai izslēgtu īssavienojumu vai noplūdi. Ja akumulatoru baterija jānostiprina vietā, kas atšķiras no oriģinālās, tā jānostiprina pie virsbūves, izmantojot metāla pamatni un divas metāla skavas ar izolējošu pārklājumu, kuras stiprinās pie grīdas ar bultskrūvēm un uzgriežņiem. Šo skavu piestiprināšanai jāizmanto vismaz 10 mm bultskrūves un zem katras bultskrūves vismaz 3 mm biezas starplikas ar laukumu vismaz 20 cm² virsbūves metāla pretējā pusē.

Akumulatoru baterijai jābūt nosegtai ar sūces drošu kasti, kas stiprinās neatkarīgi no akumulatoru baterijas. Tās novietojums nav reglamentēts; tomēr kabīnē to drīkst novietot tikai aiz priekšējiem

sēdekļiem. Tādā gadījumā aizsarg kastei jāsaturs gaisa ieplūdes atvere un izplūdes atvere, kas izvada gaisu ārpus kabīnes.

Ja kabīnē esošā akumulatoru baterija ir sausā baterija, tai jābūt elektriski aizsargātai ar vāku, kas to pilnībā nosedz.

No 2018. gada automašīnas salonā var novietot tikai sausā tipa akumulatoru baterijas.

15.3 Ģenerators. Nav reglamentēts.

15.4 Apgaismošana – leteicams saglabāt oriģinālās apgaismošanas ierīces, tām jābūt funkcionējošām visas sacensības laikā, izņemot miglas lukturiem, numuru apgaismojumam, pagriezienu rādītājiem un atpakaļgaitas signāluguņiem.

15.4.1 Priekšējie lukturi - Atļauts aizstāt priekšējās oriģinālās apgaismes ierīces ar plastikāta/kompozītmateriālu imitācijām. Tām jā saglabā oriģinālās ierīces forma un izskats. Atļauts izveidot 30cm² lūkas ventilācijai vai citu apgaismes ierīču uzstādīšanai. Atļauta papildus apgaismojuma (LED BAR) uzstādīšana, tos tandēmu brauciena laikā atļauts izmantot tikai LEAD (vadošā) brauciena laikā.

15.4.2 Aizmugurējie lukturi - Atļauts aizstāt aizmugurējās oriģinālās apgaismes ierīces ar plastikāta/kompozītmateriālu imitācijām. Tām jā saglabā oriģinālās ierīces forma, izskats un funkcija.

15.5 Drošinātāji - Elektriskās ķēdes drīkst papildināt ar drošinātājiem. Drošinātāju kasti drīkst demontēt, vai pārcelt uz citu vietu.

15.6 Galvenais masas slēdzis. Galvenais masas slēdzis ir obligāts, tam jāpārtrauc visas elektriskās ķēdes (akumulatora, ģeneratora vai dinamo, gaismas, skaņas signālu, elektrisko vadības ierīču utt.) un motora darbība. Tam jābūt dzirksteļu drošam modelim un pieejamam no vieglās automašīnas iekšpuses un ārpuses. Slēgtu automašīnu ārpusē slēdža iedarbināšanas sistēmai jāatrodas vējstikla stiprinājuma zemākajā daļā. Tas jāapzīmē ar sarkanu dzirksteli zilā trijstūrī ar baltu malu, trijstūra pamatnei jābūt vismaz 12 cm garai.

16.PUNKTS - BAROŠANAS SISTĒMA

16.1 Degvielas tvertne - Drīkst saglabāt oriģinālo degvielas tvertni. Atļauts uzstādīt FT3 1999, FT3.5 vai FT5 degvielas tvertnes, kas atbilst FIA specifikācijām J – 253.nod.14.punkts, kā arī degvielas tvertnes ar SFI 28.1 homologāciju. Ieteicams FT3 1999, FT3.5 vai FT5 degvielas tvertnes papildīt ar MIL-B-83054 vai D-Stop tipa drošības putām. Pieļaujama šo degvielas tvertņu lietošana ar beigušos homologācijas termiņu.

Uzpildes atveru atrašanās vieta nav reglamentēta, tās nedrīkst izvirzīties ārpus virsbūves perimetra.

Ja degvielas uzpildes atvere netiek izmantota, tā hermētiski jānoslēdz.

Oriģinālo oglekļa filtru no degvielas tvertnes gaisa kanāla, kā arī tā vadības bloku drīkst demontēt.

Degvielas tvertnes kopējais tilpums nedrīkst pārsniegt 70 litrus.

Uzpildīšanas atveres un degvielas tvertnes ventilācijas atveres savienojumiem jābūt aizsargātiem ar ugunsdrošu un šķidrumsdrošu aizsargierīci.

Ja benzīna tvertne atrodas automobilī ar aizmugurējām durvīm, bagāžas nodalījumā, vai salonā aiz pilota sēdekļa tvertnei jābūt aizsargātai ar ugunsdrošu un šķidrumsdrošu metāla aizsarg kastī.

Degvielas bākas stiprinājumi un atrašanās vieta nekādā veidā nedrīkst ietekmēt automobiļa drošību.

Degvielas bākas stiprināšanai jāizmanto ne mazāk, kā četras M10 skrūves ar minimums 1mm biezām un 25mm platām divām dzelzs stīpām un 3mm biezām pastiprinājuma plāksnēm virsbūves pretējā pusē ar minimālo laukumu 40cm².

Ja oriģinālā degvielas tvertne oriģinālajā vietā tiek aizstāta ar FT3 1999, FT3.5 vai FT5 degvielas tvertni, jaunais mezgls nedrīkst izvirzīties zemāk automobiļa apakšā nekā oriģinālā tvertne.

Visos gadījumos starp kabīni un bagāžas nodalījumu jābūt ugunsdrošai un šķidrumsdrošai starpsienai.

Atļauts uzstādīt degvielas pret atliešanas (fuel swirl pot, catch tank) – degvielas padeves zudumu aizsardzībai, to instalācija nedrīkst saturēt nekādu risku.

16.2 Cauruļvadi un sūkņi - Visiem šķidrums saturošiem cauruļvadiem ir jābūt pasargātiem ar aizsargu no rotējošiem, vai karstuma izdalošiem mehānismiem ja tie atrodas tiešā to tuvumā. Ieteicams lietot aviācijas kvalitātes benzīna cauruļvadus.

Benzīna, eļļas, hidraulikas un dzesēšanas cauruļvadu un sūkņu uzstādīšana šķērsojot pilota kabīni jābūt atbilstoši J- pielikuma 253-3.apakšpunkta nosacījumiem.

Elektriskie degvielas sūkņi nedrīkst darboties dzinējam noslāpstot.

Sūkņiem jābūt nošķirti no kabīnes ar ugunsdrošu un šķidrumsdrošu aizsargierīci.

16.3. Degvielas, eļļas un dzesēšanas šķidruma tvertnes:

Tvertnēm jābūt nosegtām no vadītāja nodalījuma ar metāla aizsarg materiālu tā, lai pilnībā izslēgtu šķidruma nokļūšanu uz autovadītāja tvertnes sūces vai bojājuma gadījumā.

17.PUNKTS - VILKŠANAS CILPA

Automašīna priekšā un aizmugurē jāaprīko ar vilkšanas cilpām. Tām jābūt labi redzamām, vai norādītām ar simbolu (bultiņa) dzeltenā, sarkanā vai oranžā krāsā. Vilkšanas āķi nedrīkst izvirzīties ārpus automašīnas gabarītiem.

Cilpu konstrukcija ir brīva, cilpas iekšējais minimālais diametrs ir 50mm un tai jāspēj izturēt vismaz 5000N stiepes slodzi.

18.PUNKTS - VELKOŠO RITENŪ PIEDZIŅA

Automašīnām, kas rūpnieciski ražotas ar FWD vai AWD transmisijas piedziņu ir atļauta pārbūve uz RWD piedziņu.

levērojot punkta 9.1. – 9.2. un 13 priekšnosacījumu. Par katru šo gadījumu lemj sacensību tehniskā komisija.

19. PUNKTS - AUTOMOBILU KOPSKATS

Automobilim jābūt bez izteiktiem vizuāliem un konstruktīviem defektiem (rūsa, stipri deformētas virsbūves daļas, saplaisājuši stikli tiešās redzamības zonā utml.), kuri var jebkādā veidā ietekmēt sacensību drošību, vai radīt negatīvu iespaidu par tām.

Automobiļa krāsojumam ierobežojumu nav, izņemot sacensību Nolikumā minētās prasības.

Katram automobilim jābūt apgādātam ar starta numuriem un sacīkšu Nolikumā reglamentētajiem uzrakstiem (reklāmu), ko nodrošina Organizators.

Durvju, motora pārsega, spārnu utt. saskares vietas ar virsbūvi aizlīmēt nav atļauts.

20. PUNKTS - NOBEIGUMS

Tehniskajos noteikumos var tikt ieviesti papildinājumi vai precizējumi par neskaidrām situācijām, kurus rakstiski apstiprina Drifta komisija saskaņojot ar drifta darba grupu, divas nedēļas pirms to stāšanās spēkā. Braucēja pienākums ir pierādīt automobiļa atbilstību šiem noteikumiem.

Par neskaidriem jautājumiem tiek rekomendēts konsultēties pie Drifta Komisijas tehniskā vadītāja.

21. PUNKTS - VALODA

Domstarpību gadījumā noteicošā ir šo noteikumu versija Latviešu valodā.

Par tehniskajos noteikumos neatrunātiem jautājumiem sacensību dienā, lēmumu pieņem tehniskais tiesnesis un sacensību komisārs, ņemot kā primāro, drošību. Par izmaiņām drošības labad sezonas laikā, lēmumu pieņem Drifta Komisija.

